

Pompe à chaleur air/eau
VITOCAL 350-A

VIESSMANN
climat d'innovation

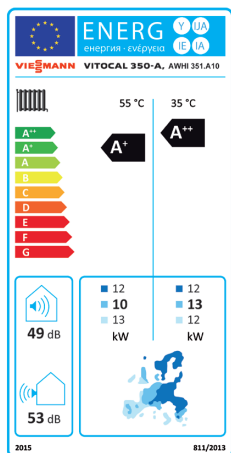

Systèmes de chauffage ◀
Systèmes industriels
Systèmes de réfrigération



Étiquette énergétique
Vitocal 350-A, AWHI 351.A10



Les Vitocal 350-A sont
certifiées selon le label
de qualité EHPA.



La pompe à chaleur aérothermique Vitocal 350-A est la solution idéale en rénovation, lorsque la géothermie n'est pas envisageable.

Les pompes à chaleur aérothermiques Vitocal Viessmann utilisent de manière illimitée et gratuite la chaleur naturelle de l'environnement. Cette solution de chauffage fait partie des moyens de production de chaleur les plus économiques et les plus propres qui soient : aucune dépendance vis-à-vis des combustibles fossiles. Il est possible de combiner la pompe à chaleur avec une installation solaire et de bénéficier éventuellement de subventions et d'un crédit d'impôt.

Pompe à chaleur aux performances élevées

La pompe à chaleur aérothermique Vitocal 350-A, d'une puissance nominale de 12,7 à 20,6 kW, permet des températures de départ jusqu'à 65°C et constitue une solution adaptée en rénovation. Elle peut donc être employée dans des installations de chauffage existantes équipées de radiateurs.

La régulation Vitotronic 200 de la Vitocal 350-A dispose de base d'une fonction intégrée de gestion de cascade. Il est ainsi possible de combiner, dans des bâtiments présentant des besoins calorifiques importants, jusqu'à cinq pompes à chaleur air/eau en cascade et d'atteindre 103 kW de puissance calorifique.

Système RCD

Le détendeur électronique et le système RCD assurent des performances élevées toute l'année. La Vitocal 350-A offre un coefficient de performance (COP) atteignant 4,1 (selon la norme EN 14511 : air 7°C/eau 35°C), il en résulte un COP saisonnier élevé et des coûts d'exploitation très bas.

RCD signifie système de diagnostic du cycle du fluide frigorigène. Il assure, à l'intérieur de la Vitocal 350-A, la surveillance permanente du circuit frigorigère. Le système en liaison avec le détendeur électronique, assure des performances optimales à chaque point de fonctionnement. Les paramètres de fonctionnement principaux sont mis en mémoire et exploités si besoin est pour le diagnostic, l'optimisation, le bilan énergétique et l'estimation du COP saisonnier.

Gain de place avec la version extérieure

La Vitocal 350-A peut être installée à l'intérieur ou à l'extérieur du bâtiment. Le ventilateur radial trois vitesses, les flux d'air optimisés et un châssis insonorisé, permettent d'atteindre des niveaux de puissance acoustique extrêmement faibles. De plus, en mode „réduit de nuit“, la vitesse du ventilateur et par conséquent le niveau sonore sont abaissés.

Confort en eau chaude sanitaire élevé

La température de départ élevée permet, en fonction de la configuration de l'installation, une température d'eau chaude sanitaire allant jusqu'à 55°C à l'intérieur du ballon. La Vitocal 350-A offre ainsi un confort en eau chaude sanitaire élevé, car elle atteint une température de départ de 65°C même si la température extérieure est de -10°C.

Un seul fournisseur pour l'ensemble des accessoires

Viessmann propose une gamme complète d'accessoires permettant d'amener la chaleur à l'intérieur du bâtiment si la pompe à chaleur est installée à l'extérieur.

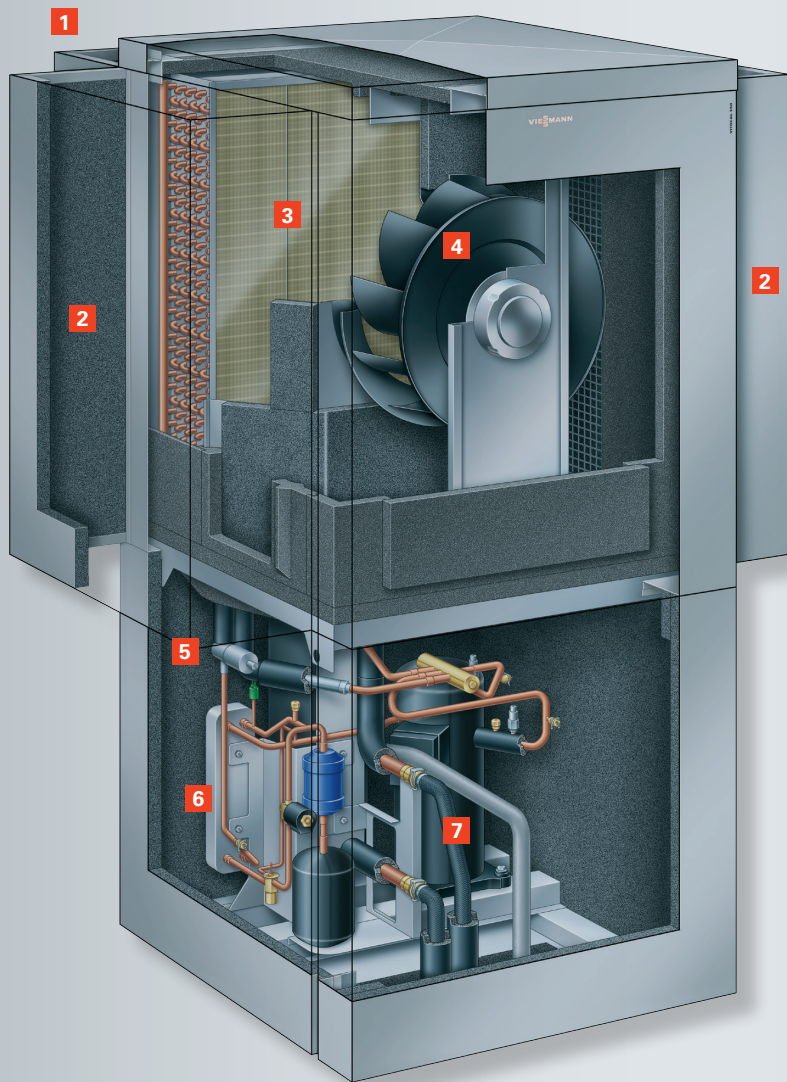

Vitocal 350-A

- 1 Côté aspiration
- 2 Côté rejet d'air
- 3 Evaporateur
- 4 Ventilateur radial
- 5 Détendeur électronique
- 6 Echangeur de chaleur – réinjection de vapeur
- 7 Compresseur hermétique Scroll à injection de vapeur (EVI)

Vitocal 350-A pour installation extérieure

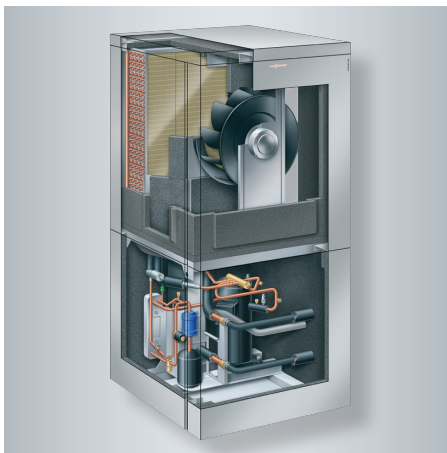

Vitocal 350-A pour installation intérieure

Profitez de ces avantages

- Pompe à chaleur aérothermique monovalente, d'une puissance de 12,7 à 20,6 kW pour le chauffage et la production d'eau chaude sanitaire
- Particulièrement adaptée en rénovation (même pour les installations de chauffage existantes avec radiateurs) grâce à une température de départ de 65°C même en cas de température extérieure hivernale
- Température d'eau chaude sanitaire : jusqu'à 55°C (en fonction de la configuration de l'installation)
- Coûts d'exploitation réduits grâce à un COP (coefficient de performance) élevé atteignant 4,1 (selon la norme EN 14511 : air 7°C/eau 35°C)
- Performances élevées toute l'année à chaque point de fonctionnement, grâce au système RCD innovant (système de diagnostic du cycle du fluide frigorigène) en liaison avec le détendeur électronique biflux d'où une consommation faible
- Faible bruit de fonctionnement grâce au ventilateur radial, à la conception acoustique optimisée et au mode „réduit de nuit“ avec abaissement de la vitesse du ventilateur
- Interface d'utilisation à menu déroulant et navigation intuitive
- Possibilité d'installation à l'intérieur ou à l'extérieur avec accessoires adaptés à la configuration
- Pompe à haute efficacité énergétique intégrée pour le circuit de chauffage (Vitocal 350-A pour installation intérieure)
- Dégivrage efficace par inversion de cycle
- Avec dispositif d'estimation du bilan énergétique intégré
- Pompe à chaleur connectée pilotable à distance par application smartphone/tablette (accessoire)

Caractéristiques techniques Vitocal 350-A



Vitocal 350-A (installation extérieure)	type	AWHO-M 351.A10	AWHO 351.A10	AWHO 351.A14	AWHO 351.A20
Vitocal 350-A (installation intérieure)	type	AWHI-M 351.A10	AWHI 351.A10	AWHI 351.A14	AWHI 351.A20
Paramètres de fonctionnement (selon norme EN 14511, A7/W35°C)					
Puissance calorifique nominale	kW	13,0	12,7	16,7	20,6
Puissance électrique absorbée	kW	3,3	3,1	4,2	6,1
Coefficient de performance ϵ (COP) en mode chauffage		3,8	4,0	3,8	3,4
Température maximale de départ	°C	65	65	65	65
Circuit frigorifique					
Fluide frigorigène		R407C	R407C	R407C	R407C
– Quantité de fluide	kg	4,0	4,0	4,0	4,0
– Potentiel de réchauffement global (PRG)		1774	1774	1774	1774
– Equivalent CO ₂	t	7,09	7,09	7,98	9,22
Dimensions installation extérieure					
Longueur (profondeur)	mm	1265	1265	1265	1265
Largeur	mm	1380	1380	1530	1700
Hauteur	mm	1885	1885	1885	1885
Dimensions installation intérieure					
Longueur (profondeur)	mm	946	946	946	946
Largeur	mm	880	880	1030	1200
Hauteur	mm	1870	1870	1870	1870
Poids installation extérieure	kg	325	325	335	400
Poids installation intérieure	kg	287	287	297	361
Classe d'efficacité énergétique*		A+ / A+	A++ / A+	A+ / A+	A+ / A+

* Selon le règlement européen Nr 811/2013 pour le chauffage, type de climat moyen – basse température (35°C)/moyenne température (55°C)

Votre installateur :